

Die unten bezeichneten Produkte wurden mit dem nachfolgenden Zeichen gekennzeichnet:



# LED Schienenstrahler Brilla



DE - Gebrauchsanleitung

Art.-Nr. 702560 - 702563

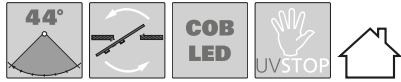

15 WATT

2 x 15 WATT

205 - 265 V AC | 50/60 Hz | 0,07 - 0,05 A

Art.-Nr.	CRI Faktor	Gewicht in g	Lichtfarbe   Kelvin	Betriebsspannung	Leistungsaufnahme	Abdeckung	Lichtstrom Lumen	Ersetzt Halogenlampe mit:
702560	> 80	~ 900,2	neutralweiß 4000K	230 V	<b>15 WATT</b>	klar	1400	100 WATT
702561	> 80	~ 900,2	neutralweiß 5000K	230 V	<b>15 WATT</b>	klar	1500	100 WATT
702562	> 80	~ 1530	neutralweiß 4000K	230 V	<b>2x15 WATT</b>	klar	2700	200 WATT
702563	> 80	~ 1530	neutralweiß 5000K	230 V	<b>2x15 WATT</b>	klar	2900	200 WATT

## DE - Konformitätserklärung

Hiermit erklärt JAMARA e.K., dass das Produkt „LED Schienenstrahler Brilla, No. 702560; 702561; 702562; 702563“ den einschlägigen EG-Richtlinien (insbesondere den nebenstehenden) entspricht und die Serie entsprechend gefertigt wird.

Bei Fragen bezüglich der Konformität wenden Sie sich bitte an unseren Service:

Jamara e.K. | Inh. Manuel Natterer  
Am Lauerbühl 5 | D-88317 Aichstetten  
Tel. +49 (0) 7565/9412-0 | Fax +49 (0) 7565/9412-23  
www.jamara.com | info@jamara.com

Weitere Informationen finden Sie auch unter:  
[www.jamara-led.de/de/Konformitaet.html](http://www.jamara-led.de/de/Konformitaet.html)



## Entsorgungshinweise

Elektrische und elektronische Geräte dürfen nach der europäischen WEEE Richtlinie nicht mit dem Haus-müll entsorgt werden. Deren Bestandteile müssen getrennt der Wiederverwertung oder Entsorgung zugeführt werden, weil giftige und gefährliche Bestandteile bei unsachgemäßer Entsorgung die Umwelt nachhaltig schädigen können.

Sie sind als Verbraucher nach dem Elektroggesetz (ElektroG) verpflichtet, elektrische und elektronische Geräte am Ende ihrer Lebensdauer an den Hersteller, die Verkaufsstelle oder an dafür eingerichtete, öffentliche Sammelstellen kostenlos zurückzugeben. Einzelheiten dazu regelt das jeweilige Landesrecht. Das Symbol auf dem Produkt, der Betriebsanleitung oder/und der Verpackung weist auf diese Bestimmungen hin. Mit dieser Art der Stofftrennung, Verwertung und Entsorgung von Altgeräten leisten Sie einen wichtigen Beitrag zum Schutz unserer Umwelt.

Die unten bezeichneten Produkte wurden mit dem nachfolgenden Zeichen gekennzeichnet:



# LED Schienenstrahler Brilla



DE - Gebrauchsanleitung

Art.-Nr. 702560 - 702563

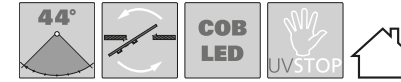

15 WATT

2 x 15 WATT

205 - 265 V AC | 50/60 Hz | 0,07 - 0,05 A

Art.-Nr.	CRI Faktor	Gewicht in g	Lichtfarbe   Kelvin	Betriebsspannung	Leistungsaufnahme	Abdeckung	Lichtstrom Lumen	Ersetzt Halogenlampe mit:
702560	> 80	~ 900,2	neutralweiß 4000K	230 V	<b>15 WATT</b>	klar	1400	100 WATT
702561	> 80	~ 900,2	neutralweiß 5000K	230 V	<b>15 WATT</b>	klar	1500	100 WATT
702562	> 80	~ 1530	neutralweiß 4000K	230 V	<b>2x15 WATT</b>	klar	2700	200 WATT
702563	> 80	~ 1530	neutralweiß 5000K	230 V	<b>2x15 WATT</b>	klar	2900	200 WATT

## DE - Konformitätserklärung

Hiermit erklärt JAMARA e.K., dass das Produkt „LED Schienenstrahler Brilla, No. 702560; 702561; 702562; 702563“ den einschlägigen EG-Richtlinien (insbesondere den nebenstehenden) entspricht und die Serie entsprechend gefertigt wird.

Bei Fragen bezüglich der Konformität wenden Sie sich bitte an unseren Service:

Jamara e.K. | Inh. Manuel Natterer  
Am Lauerbühl 5 | D-88317 Aichstetten  
Tel. +49 (0) 7565/9412-0 | Fax +49 (0) 7565/9412-23  
www.jamara.com | info@jamara.com

Weitere Informationen finden Sie auch unter:  
[www.jamara-led.de/de/Konformitaet.html](http://www.jamara-led.de/de/Konformitaet.html)



## Entsorgungshinweise

Elektrische und elektronische Geräte dürfen nach der europäischen WEEE Richtlinie nicht mit dem Haus-müll entsorgt werden. Deren Bestandteile müssen getrennt der Wiederverwertung oder Entsorgung zugeführt werden, weil giftige und gefährliche Bestandteile bei unsachgemäßer Entsorgung die Umwelt nachhaltig schädigen können.

Sie sind als Verbraucher nach dem Elektroggesetz (ElektroG) verpflichtet, elektrische und elektronische Geräte am Ende ihrer Lebensdauer an den Hersteller, die Verkaufsstelle oder an dafür eingerichtete, öffentliche Sammelstellen kostenlos zurückzugeben. Einzelheiten dazu regelt das jeweilige Landesrecht. Das Symbol auf dem Produkt, der Betriebsanleitung oder/und der Verpackung weist auf diese Bestimmungen hin. Mit dieser Art der Stofftrennung, Verwertung und Entsorgung von Altgeräten leisten Sie einen wichtigen Beitrag zum Schutz unserer Umwelt.

## GARANTIE

Sehr geehrte Kundin, sehr geehrter Kunde,

im Garantiezeitraum von 3 Jahren übernimmt JAMARA e.K. folgende Garantie:

1. a) Zeigt sich bei sachgemäßer Verwendung des Produkts während der Garantiezeit ein Material- oder Verarbeitungsfehler, gewährt JAMARA e.K. entweder die kostenfreie Reparatur oder den Austausch gegen ein gleichwertiges oder neues Produkt. Die Wahl der zu erbringenden Garantieleistung obliegt JAMARA e.K..  
b) Von der Garantie sind Batterien und Akkumulatoren ausgenommen, sowie Schäden, die infolge unsachgemäßer Verwendung, insbesondere durch falsche Handhabung, Nichtbeachtung der Bedienungsanleitung, nicht fachgerechter Montage, Gewaltanwendung oder durch Überbeanspruchung am Produkt entstehen. Produkttypische Abnutzungen oder Verschlechterungen fallen ebenfalls nicht unter diese Garantie.
2. Die Garantiezeit beginnt am Tag des Kaufs. Als Nachweis für den Kauf dient der Kassenbon, bewahren Sie diesen daher gut auf.
3. Während der Garantiezeit können Sie Ihr defektes Produkt – ausreichend frankiert – an die JAMARA-Serviceadresse einschicken. Sofern ein Fehler im Sinne von 1 a) vorliegt, erhalten Sie die genannten Leistungen. Nach erfolgter Garantieleistung erhalten Sie das Produkt kostenfrei zurückgeliefert.
4. Erbrachte Garantieleistungen führen nicht zur Verlängerung oder dem Neubeginn der Garantiezeit.

5. Die Garantie berechtigt nicht zur Geltendmachung von Schadensersatzansprüchen, insbesondere wegen Mangelfolgeschäden. Dem Kunden wegen Inanspruchnahme der Garantieleistung anfallende Nebenkosten (Ein- und Ausbau, Fahr- und Wegezeiten, Portokosten usw.) trägt der Kunden selbst.
6. Die Garantie berührt nicht die gesetzlich geregelten Gewährleistungsansprüche, die dem Kunden gegenüber seinem Verkäufer zustehen.

JAMARA e.K.  
Abt. Service  
Am Lauerbühl 5  
88317 Aichstetten  
Tel.: 0049 (0)7565/9412-36  
Fax: 0049 (0)7565/9412-89  
E-Mail: service@jamara.com

Nach Ablauf der Garantiezeit oder bei Schäden infolge unsachgemäßer Verwendung, bieten wir Ihnen die Möglichkeit, das defekte Produkt kostenpflichtig zu reparieren. Für nähere Informationen oder einen Kostenvoranschlag können Sie sich ebenfalls an unseren Service wenden.

## GARANTIE

Sehr geehrte Kundin, sehr geehrter Kunde,

im Garantiezeitraum von 3 Jahren übernimmt JAMARA e.K. folgende Garantie:

1. a) Zeigt sich bei sachgemäßer Verwendung des Produkts während der Garantiezeit ein Material- oder Verarbeitungsfehler, gewährt JAMARA e.K. entweder die kostenfreie Reparatur oder den Austausch gegen ein gleichwertiges oder neues Produkt. Die Wahl der zu erbringenden Garantieleistung obliegt JAMARA e.K..  
b) Von der Garantie sind Batterien und Akkumulatoren ausgenommen, sowie Schäden, die infolge unsachgemäßer Verwendung, insbesondere durch falsche Handhabung, Nichtbeachtung der Bedienungsanleitung, nicht fachgerechter Montage, Gewaltanwendung oder durch Überbeanspruchung am Produkt entstehen. Produkttypische Abnutzungen oder Verschlechterungen fallen ebenfalls nicht unter diese Garantie.
2. Die Garantiezeit beginnt am Tag des Kaufs. Als Nachweis für den Kauf dient der Kassenbon, bewahren Sie diesen daher gut auf.
3. Während der Garantiezeit können Sie Ihr defektes Produkt – ausreichend frankiert – an die JAMARA-Serviceadresse einschicken. Sofern ein Fehler im Sinne von 1 a) vorliegt, erhalten Sie die genannten Leistungen. Nach erfolgter Garantieleistung erhalten Sie das Produkt kostenfrei zurückgeliefert.
4. Erbrachte Garantieleistungen führen nicht zur Verlängerung oder dem Neubeginn der Garantiezeit.

5. Die Garantie berechtigt nicht zur Geltendmachung von Schadensersatzansprüchen, insbesondere wegen Mangelfolgeschäden. Dem Kunden wegen Inanspruchnahme der Garantieleistung anfallende Nebenkosten (Ein- und Ausbau, Fahr- und Wegezeiten, Portokosten usw.) trägt der Kunden selbst.
6. Die Garantie berührt nicht die gesetzlich geregelten Gewährleistungsansprüche, die dem Kunden gegenüber seinem Verkäufer zustehen.

JAMARA e.K.  
Abt. Service  
Am Lauerbühl 5  
88317 Aichstetten  
Tel.: 0049 (0)7565/9412-36  
Fax: 0049 (0)7565/9412-89  
E-Mail: service@jamara.com

Nach Ablauf der Garantiezeit oder bei Schäden infolge unsachgemäßer Verwendung, bieten wir Ihnen die Möglichkeit, das defekte Produkt kostenpflichtig zu reparieren. Für nähere Informationen oder einen Kostenvoranschlag können Sie sich ebenfalls an unseren Service wenden.

## Sicherheitshinweise

### ACHTUNG!

- Stellen Sie sicher, dass der Lampenwechsel nur bei unterbrochener Stromversorgung vorgenommen wird.
- Nicht direkt in die Lichtquelle blicken.
- Wenn das Gehäuse beschädigt ist, darf diese nicht mehr verwendet werden.
- Installation (elektrischer Anschluss) nur im stromlosen Zustand durchführen. Die Installation darf nur durch autorisiertes Elektrofachpersonal erfolgen.
- Der Schienenstrahler kann nur auf der Schiene befestigt bzw. entfernt werden, wenn das Rädchen auf OFF steht.

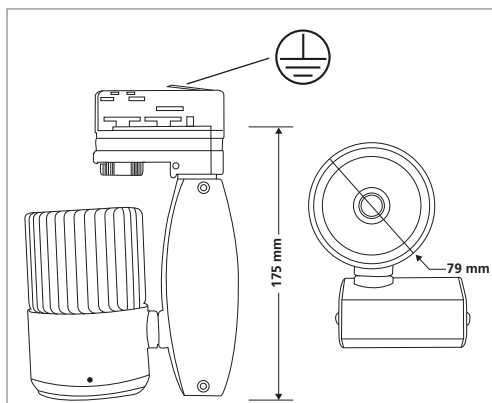

JAMARA e.K.  
Inh. Manuel Natterer  
Am Lauerbühl 5 - DE-88317 Aichstetten  
Tel. +49 (0) 75 65/94 12-0 - Fax +49 (0) 75 65/94 12-23



info@jamara-led.com www.jamara-led.com

## Sicherheitshinweise

### ACHTUNG!

- Stellen Sie sicher, dass der Lampenwechsel nur bei unterbrochener Stromversorgung vorgenommen wird.
- Nicht direkt in die Lichtquelle blicken.
- Wenn das Gehäuse beschädigt ist, darf diese nicht mehr verwendet werden.
- Installation (elektrischer Anschluss) nur im stromlosen Zustand durchführen. Die Installation darf nur durch autorisiertes Elektrofachpersonal erfolgen.
- Der Schienenstrahler kann nur auf der Schiene befestigt bzw. entfernt werden, wenn das Rädchen auf OFF steht.

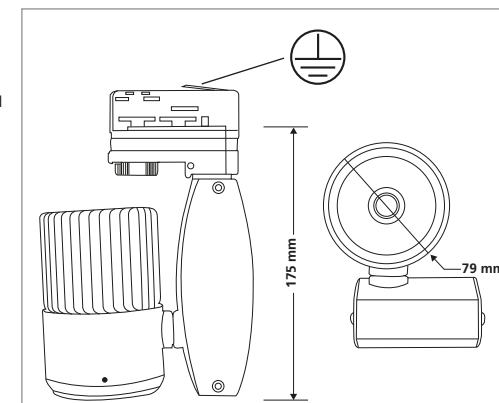

JAMARA e.K.  
Inh. Manuel Natterer  
Am Lauerbühl 5 - DE-88317 Aichstetten  
Tel. +49 (0) 75 65/94 12-0 - Fax +49 (0) 75 65/94 12-23



info@jamara-led.com www.jamara-led.com