

Die unten bezeichneten Produkte wurden mit dem nachfolgenden Zeichen gekennzeichnet:



LED Downlight Move

DE - Gebrauchsanleitung

Art.-Nr. 702212 neutralweiß 48 W
 Art.-Nr. 702213 tageslichtweiß 48 W
 Art.-Nr. 702210 neutralweiß 38 W
 Art.-Nr. 702211 tageslichtweiß 38 W

schwenkbar/drehbar



Art.-Nr.	Spez.	CRI Faktor	Maße in mm	Ge- wicht in g	Lichtfarbe Kelvin	Betriebs- spannung	Leistungs- aufnahme	Abdeckung	Lichtstrom Lumen
702212	Inkl. Netzteil	> 80	Ø 250	~ 1910,6	neutralweiß 4000K	230 V	48 WATT	antiblend Glas	4685
702213	schwenkbar				tageslichtweiß 5500K			antiblend Glas	4921
702210	Integriertes Netzteil	> 80	Ø 196	~ 1305	neutralweiß 4000K	230 V	38 WATT	antiblend Glas	3453
702211	schwenkbar				tageslichtweiß 5500K			antiblend Glas	3641

DE - Konformitätserklärung

Hiermit erklärt JAMARA e.K., dass das Produkt, „LED Downlight Move, No. 702212, No. 702213, No. 702210, No. 702211“ den einschlägigen EG-Richtlinien (insbesondere den benannten) entspricht und die Serie entsprechend gefertigt wird.

Bei Fragen bezüglich der Konformität wenden Sie sich bitte an unseren Service:

Jamara e.K. | Inh. Manuel Natterer
 Am Lauerbühl 5 | D-88317 Aichstetten
 Tel. +49 (0) 7565/9412-0 | Fax +49 (0) 7565/9412-23
 www.jamara.com | info@jamara.com

Weitere Informationen finden Sie auch unter:
www.jamara-led.de/de/Konformitaet.html



Entsorgungshinweise

Elektrische und elektronische Geräte dürfen nach der europäischen WEEE Richtlinie nicht mit dem Hausmüll entsorgt werden. Deren Bestandteile müssen getrennt der Wiederverwertung oder Entsorgung zugeführt werden, weil giftige und gefährliche Bestandteile bei unsachgemäßer Entsorgung die Umwelt nachhaltig schädigen können.

Einschlägige EG-Richtlinien:

- 2001/95/EG (ProdSG) Produktsicherheitsrichtlinie
- 2004/108/EG (EMV) Elektromagnetische Verträglichkeit
- 2011/65/EU (RoHS) Beschränkung der Verwendung bestimmter gefährlicher Stoffe in Elektro- und Elektronikgeräten
- 2006/95/EG Niederspannungsrichtlinie

Sie sind als Verbraucher nach dem Elektroggesetz (ElektroG) verpflichtet, elektrische und elektronische Geräte am Ende ihrer Lebensdauer an den Hersteller, die Verkaufsstelle oder an dafür eingerichtete, öffentliche Sammelstellen kostenlos zurückzugeben. Einzelheiten dazu regelt das jeweilige Landesrecht. Das Symbol auf dem Produkt, der Betriebsanleitung oder/und der Verpackung weist auf diese Bestimmungen hin. Mit dieser Art der Stofftrennung, Verwertung und Entsorgung von Altgeräten leisten Sie einen wichtigen Beitrag zum Schutz unserer Umwelt.



Die unten bezeichneten Produkte wurden mit dem nachfolgenden Zeichen gekennzeichnet:



LED Downlight Move

DE - Gebrauchsanleitung

Art.-Nr. 702212 neutralweiß 48 W
 Art.-Nr. 702213 tageslichtweiß 48 W
 Art.-Nr. 702210 neutralweiß 38 W
 Art.-Nr. 702211 tageslichtweiß 38 W

schwenkbar/drehbar



Art.-Nr.	Spez.	CRI Faktor	Maße in mm	Ge- wicht in g	Lichtfarbe Kelvin	Betriebs- spannung	Leistungs- aufnahme	Abdeckung	Lichtstrom Lumen
702212	Inkl. Netzteil	> 80	Ø 250	~ 1910,6	neutralweiß 4000K	230 V	48 WATT	antiblend Glas	4685
702213	schwenkbar				tageslichtweiß 5500K			antiblend Glas	4921
702210	Integriertes Netzteil	> 80	Ø 196	~ 1305	neutralweiß 4000K	230 V	38 WATT	antiblend Glas	3453
702211	schwenkbar				tageslichtweiß 5500K			antiblend Glas	3641

DE - Konformitätserklärung

Hiermit erklärt JAMARA e.K., dass das Produkt, „LED Downlight Move, No. 702212, No. 702213, No. 702210, No. 702211“ den einschlägigen EG-Richtlinien (insbesondere den benannten) entspricht und die Serie entsprechend gefertigt wird.

Bei Fragen bezüglich der Konformität wenden Sie sich bitte an unseren Service:

Jamara e.K. | Inh. Manuel Natterer
 Am Lauerbühl 5 | D-88317 Aichstetten
 Tel. +49 (0) 7565/9412-0 | Fax +49 (0) 7565/9412-23
 www.jamara.com | info@jamara.com

Weitere Informationen finden Sie auch unter:
www.jamara-led.de/de/Konformitaet.html



Entsorgungshinweise

Elektrische und elektronische Geräte dürfen nach der europäischen WEEE Richtlinie nicht mit dem Hausmüll entsorgt werden. Deren Bestandteile müssen getrennt der Wiederverwertung oder Entsorgung zugeführt werden, weil giftige und gefährliche Bestandteile bei unsachgemäßer Entsorgung die Umwelt nachhaltig schädigen können.

Einschlägige EG-Richtlinien:

- 2001/95/EG (ProdSG) Produktsicherheitsrichtlinie
- 2004/108/EG (EMV) Elektromagnetische Verträglichkeit
- 2011/65/EU (RoHS) Beschränkung der Verwendung bestimmter gefährlicher Stoffe in Elektro- und Elektronikgeräten
- 2006/95/EG Niederspannungsrichtlinie

Sie sind als Verbraucher nach dem Elektroggesetz (ElektroG) verpflichtet, elektrische und elektronische Geräte am Ende ihrer Lebensdauer an den Hersteller, die Verkaufsstelle oder an dafür eingerichtete, öffentliche Sammelstellen kostenlos zurückzugeben. Einzelheiten dazu regelt das jeweilige Landesrecht. Das Symbol auf dem Produkt, der Betriebsanleitung oder/und der Verpackung weist auf diese Bestimmungen hin. Mit dieser Art der Stofftrennung, Verwertung und Entsorgung von Altgeräten leisten Sie einen wichtigen Beitrag zum Schutz unserer Umwelt.



DE

DE

GARANTIE

Sehr geehrte Kundin, sehr geehrter Kunde,

im Garantiezeitraum von 3 Jahren übernimmt JAMARA e.K. folgende Garantie:

1. a) Zeigt sich bei sachgemäßer Verwendung des Produkts während der Garantiezeit ein Material- oder Verarbeitungsfehler, gewährt JAMARA e.K. entweder die kostenfreie Reparatur oder den Austausch gegen ein gleichwertiges oder neues Produkt. Die Wahl der zu erbringenden Garantieleistung obliegt JAMARA e.K..
b) Von der Garantie sind Batterien und Akkumulatoren ausgenommen, sowie Schäden, die infolge unsachgemäßer Verwendung, insbesondere durch falsche Handhabung, Nichtbeachtung der Bedienungsanleitung, nicht fachgerechter Montage, Gewaltanwendung oder durch Überbeanspruchung am Produkt entstehen. Produkttypische Abnutzungen oder Verschlechterungen fallen ebenfalls nicht unter diese Garantie.
2. Die Garantiezeit beginnt am Tag des Kaufs. Als Nachweis für den Kauf dient der Kassenbon, bewahren Sie diesen daher gut auf.
3. Während der Garantiezeit können Sie Ihr defektes Produkt – ausreichend frankiert – an die JAMARA-Serviceadresse einschicken. Sofern ein Fehler im Sinne von 1 a) vorliegt, erhalten Sie die genannten Leistungen. Nach erfolgter Garantieleistung erhalten Sie das Produkt kostenfrei zurückgeliefert.
4. Erbrachte Garantieleistungen führen nicht zur Verlängerung oder dem Neubeginn der Garantiezeit.

5. Die Garantie berechtigt nicht zur Geltendmachung von Schadensersatzansprüchen, insbesondere wegen Mangelfolgeschäden. Dem Kunden wegen Inanspruchnahme der Garantieleistung anfallende Nebenkosten (Ein- und Ausbau, Fahr- und Wegezeiten, Portokosten usw.) trägt der Kunden selbst.
6. Die Garantie berührt nicht die gesetzlich geregelten Gewährleistungsansprüche, die dem Kunden gegenüber seinem Verkäufer zustehen.

JAMARA e.K.
Abt. Service
Am Lauerbühl 5
88317 Aichstetten
Tel.: 0049 (0)7565/9412-36
Fax: 0049 (0)7565/9412-89
E-Mail: service@jamara.com

Nach Ablauf der Garantiezeit oder bei Schäden infolge unsachgemäßer Verwendung, bieten wir Ihnen die Möglichkeit, das defekte Produkt kostenpflichtig zu reparieren. Für nähere Informationen oder einen Kostenvoranschlag können Sie sich ebenfalls an unseren Service wenden.

Sicherheitshinweise:

- Die Montage und Demontage des Produktgehäuses und aller Teile darf nur durch ausgebildetes Fachpersonal (Elektriker) erfolgen!
- Lassen Sie Verpackungsmaterial nicht achtlos herumliegen. Plastiktüten etc. können zu einem gefährlichen Spielzeug für Kinder werden.
- Nicht direkt in die LEDs blicken und/oder den Lichtstrahl der LED-Strahler direkt auf die Augen von Personen oder Tieren richten.
- Sollte das Gerät oder Gehäuse beschädigt sein, darf es nicht weiter betrieben werden und muss von einer Fachkraft (Elektriker) repariert werden.
- Verwenden Sie den LED-Strahler nicht in Räumen bei denen die Möglichkeit von widrigen Umgebungsbedingungen vorhanden sein können (brennbare Gase, Dämpfe usw.) Es besteht Explosionsgefahr.
- Bitte beachten Sie, dass zwischen der Front des LED-Strahlers und anderen Objekten ein Abstand von mindestens 1 m liegt.
- Montieren Sie den LED-Strahler nur auf normal oder schwer entflammaren Untergründen.
- Decken Sie den LED-Strahler während des Betriebs nicht ab.
- Zerlegen Sie das Gerät nicht und unternehmen Sie keine Umbau- oder Reparaturversuche. Das Gerät enthält keine durch Sie auswechselbaren oder zu reparierenden Teile. Wenden Sie sich bei Fragen und Problemen an unseren Kundenservice.
- Bitte verwenden Sie das Produkt nur in seiner bestimmungsgemäßen Art und Weise. Eine anderweitige Verwendung führt eventuell zu Beschädigungen am Produkt oder in der Umgebung des Produktes.

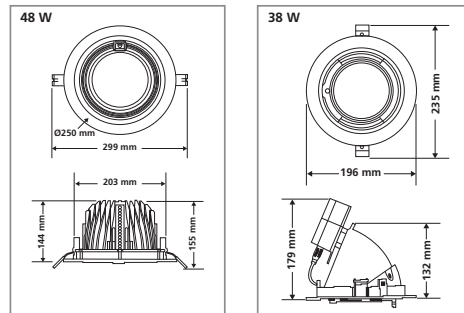

JAMARA e.K. - Inh. Manuel Natterer
Am Lauerbühl 5 - DE-88317 Aichstetten
Tel. +49 (0) 75 65/94 12-0 - Fax +49 (0) 75 65/94 12-23

info@jamara-led.com www.jamara-led.com



GARANTIE

Sehr geehrte Kundin, sehr geehrter Kunde,

im Garantiezeitraum von 3 Jahren übernimmt JAMARA e.K. folgende Garantie:

1. a) Zeigt sich bei sachgemäßer Verwendung des Produkts während der Garantiezeit ein Material- oder Verarbeitungsfehler, gewährt JAMARA e.K. entweder die kostenfreie Reparatur oder den Austausch gegen ein gleichwertiges oder neues Produkt. Die Wahl der zu erbringenden Garantieleistung obliegt JAMARA e.K..
b) Von der Garantie sind Batterien und Akkumulatoren ausgenommen, sowie Schäden, die infolge unsachgemäßer Verwendung, insbesondere durch falsche Handhabung, Nichtbeachtung der Bedienungsanleitung, nicht fachgerechter Montage, Gewaltanwendung oder durch Überbeanspruchung am Produkt entstehen. Produkttypische Abnutzungen oder Verschlechterungen fallen ebenfalls nicht unter diese Garantie.
2. Die Garantiezeit beginnt am Tag des Kaufs. Als Nachweis für den Kauf dient der Kassenbon, bewahren Sie diesen daher gut auf.
3. Während der Garantiezeit können Sie Ihr defektes Produkt – ausreichend frankiert – an die JAMARA-Serviceadresse einschicken. Sofern ein Fehler im Sinne von 1 a) vorliegt, erhalten Sie die genannten Leistungen. Nach erfolgter Garantieleistung erhalten Sie das Produkt kostenfrei zurückgeliefert.
4. Erbrachte Garantieleistungen führen nicht zur Verlängerung oder dem Neubeginn der Garantiezeit.

5. Die Garantie berechtigt nicht zur Geltendmachung von Schadensersatzansprüchen, insbesondere wegen Mangelfolgeschäden. Dem Kunden wegen Inanspruchnahme der Garantieleistung anfallende Nebenkosten (Ein- und Ausbau, Fahr- und Wegezeiten, Portokosten usw.) trägt der Kunden selbst.
6. Die Garantie berührt nicht die gesetzlich geregelten Gewährleistungsansprüche, die dem Kunden gegenüber seinem Verkäufer zustehen.

JAMARA e.K.
Abt. Service
Am Lauerbühl 5
88317 Aichstetten
Tel.: 0049 (0)7565/9412-36
Fax: 0049 (0)7565/9412-89
E-Mail: service@jamara.com

Nach Ablauf der Garantiezeit oder bei Schäden infolge unsachgemäßer Verwendung, bieten wir Ihnen die Möglichkeit, das defekte Produkt kostenpflichtig zu reparieren. Für nähere Informationen oder einen Kostenvoranschlag können Sie sich ebenfalls an unseren Service wenden.

Sicherheitshinweise:

- Die Montage und Demontage des Produktgehäuses und aller Teile darf nur durch ausgebildetes Fachpersonal (Elektriker) erfolgen!
- Lassen Sie Verpackungsmaterial nicht achtlos herumliegen. Plastiktüten etc. können zu einem gefährlichen Spielzeug für Kinder werden.
- Nicht direkt in die LEDs blicken und/oder den Lichtstrahl der LED-Strahler direkt auf die Augen von Personen oder Tieren richten.
- Sollte das Gerät oder Gehäuse beschädigt sein, darf es nicht weiter betrieben werden und muss von einer Fachkraft (Elektriker) repariert werden.
- Verwenden Sie den LED-Strahler nicht in Räumen bei denen die Möglichkeit von widrigen Umgebungsbedingungen vorhanden sein können (brennbare Gase, Dämpfe usw.) Es besteht Explosionsgefahr.
- Bitte beachten Sie, dass zwischen der Front des LED-Strahlers und anderen Objekten ein Abstand von mindestens 1 m liegt.
- Montieren Sie den LED-Strahler nur auf normal oder schwer entflammaren Untergründen.
- Decken Sie den LED-Strahler während des Betriebs nicht ab.
- Zerlegen Sie das Gerät nicht und unternehmen Sie keine Umbau- oder Reparaturversuche. Das Gerät enthält keine durch Sie auswechselbaren oder zu reparierenden Teile. Wenden Sie sich bei Fragen und Problemen an unseren Kundenservice.
- Bitte verwenden Sie das Produkt nur in seiner bestimmungsgemäßen Art und Weise. Eine anderweitige Verwendung führt eventuell zu Beschädigungen am Produkt oder in der Umgebung des Produktes.

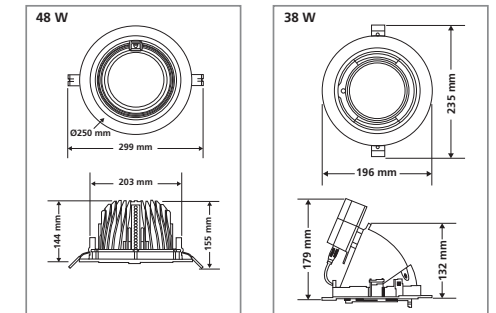

JAMARA e.K. - Inh. Manuel Natterer
Am Lauerbühl 5 - DE-88317 Aichstetten
Tel. +49 (0) 75 65/94 12-0 - Fax +49 (0) 75 65/94 12-23

info@jamara-led.com www.jamara-led.com

