

Die unten bezeichneten Produkte wurden mit dem nachfolgenden Zeichen gekennzeichnet:



LED

Leuchte Tri-Proof - 60W

DE - Gebrauchsanleitung

Art.-Nr. 701900 neutralweiß

Art.-Nr. 701901 tageslichtweiß



Fangseil für sichere Montage

Einklick-Verschluss

Länge: 1500 mm

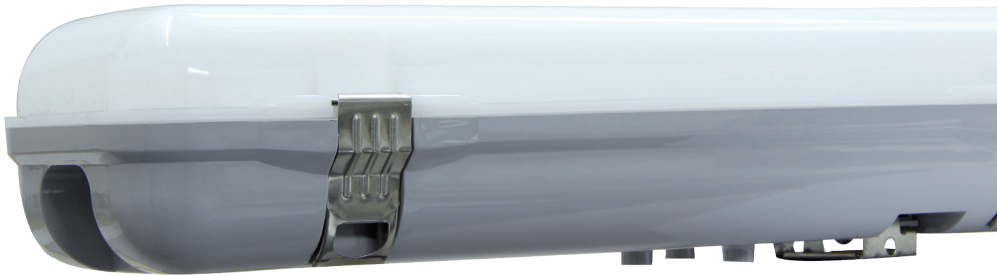

DE



DE - Konformitätserklärung

Hiermit erklärt JAMARA e.K., dass das Produkt, „LED Leuchte Tri-Proof - 60W, No. 701900; 701901“ den einschlägigen EG-Richtlinien (insbesondere den benannten) entspricht und die Serie entsprechend gefertigt wird.

Bei Fragen bezüglich der Konformität wenden Sie sich bitte an unseren Service:

Jamara e.K. | Inh. Manuel Natterer
Am Lauerbühl 5 | D-88317 Aichstetten
Tel. +49 (0) 7565/9412-0 | Fax +49 (0) 7565/9412-23
www.jamara.com | info@jamara.com

Weitere Informationen finden Sie auch unter:
www.jamara-led.de/de/Konformitaet.html



Entsorgungshinweise

Elektrische und elektronische Geräte dürfen nach der europäischen WEEE Richtlinie nicht mit dem Hausmüll entsorgt werden. Deren Bestandteile müssen getrennt der Wiederverwertung oder Entsorgung zugeführt werden, weil giftige und gefährliche Bestandteile bei unsachgemäßer Entsorgung die Umwelt nachhaltig schädigen können.

Einschlägige EG-Richtlinien:

- (ProdSG) Produktsicherheitsrichtlinie 2001/95/EG
- Niederspannungsrichtlinie 2006/95/EG
- (EMV) Elektromagnetische Verträglichkeit 2004/108/EG
- (RoHS) Beschränkung der Verwendung bestimmter gefährlicher Stoffe in Elektro- und Elektronikgeräten 2011/65/EU

Sie sind als Verbraucher nach dem Elektroggesetz (ElektroG) verpflichtet, elektrische und elektronische Geräte am Ende ihrer Lebensdauer an den Hersteller, die Verkaufsstelle oder an dafür eingerichtete, öffentliche Sammelstellen kostenlos zurückzugeben. Einzelheiten dazu regelt das jeweilige Landesrecht. Das Symbol auf dem Produkt, der Betriebsanleitung oder/und der Verpackung weist auf diese Bestimmungen hin. Mit dieser Art der Stofftrennung, Verwertung und Entsorgung von Altgeräten leisten Sie einen wichtigen Beitrag zum Schutz unserer Umwelt.

GARANTIE

Sehr geehrte Kundin, sehr geehrter Kunde,

im Garantiezeitraum von 3 Jahren übernimmt JAMARA e.K. folgende Garantie:

1. a) Zeigt sich bei sachgemäßer Verwendung des Produkts während der Garantiezeit ein Material- oder Verarbeitungsfehler, gewährt JAMARA e.K. entweder die kostenfreie Reparatur oder den Austausch gegen ein gleichwertiges oder neues Produkt. Die Wahl der zu erbringenden Garantieleistung obliegt JAMARA e.K..
b) Von der Garantie sind Batterien und Akkumulatoren ausgenommen, sowie Schäden, die infolge unsachgemäßer Verwendung, insbesondere durch falsche Handhabung, Nichtbeachtung der Bedienungsanleitung, nicht fachgerechter Montage, Gewaltanwendung oder durch Überbeanspruchung am Produkt entstehen. Produkttypische Abnutzungen oder Verschlechterungen fallen ebenfalls nicht unter diese Garantie.
2. Die Garantiezeit beginnt am Tag des Kaufs. Als Nachweis für den Kauf dient der Kassenbon, bewahren Sie diesen daher gut auf.
3. Während der Garantiezeit können Sie Ihr defektes Produkt – ausreichend frankiert – an die JAMARA-Serviceadresse einschicken. Sofern ein Fehler im Sinne von 1 a) vorliegt, erhalten Sie die genannten Leistungen. Nach erfolgter Garantieleistung erhalten Sie das Produkt kostenfrei zurückgeliefert.
4. Erbrachte Garantieleistungen führen nicht zur Verlängerung oder dem Neubeginn der Garantiezeit.

5. Die Garantie berechtigt nicht zur Geltendmachung von Schadensersatzansprüchen, insbesondere wegen Mangelfolgeschäden. Dem Kunden wegen Inanspruchnahme der Garantieleistung anfallende Nebenkosten (Ein- und Ausbau, Fahr- und Wegezeiten, Portokosten usw.) trägt der Kunden selbst.
6. Die Garantie berührt nicht die gesetzlich geregelten Gewährleistungsansprüche, die dem Kunden gegenüber seinem Verkäufer zustehen.

JAMARA e.K.
Abt. Service
Am Lauerbühl 5
88317 Aichstetten
Tel.: 0049 (0)7565/9412-36
Fax: 0049 (0)7565/9412-89
E-Mail: service@jamara.com

Nach Ablauf der Garantiezeit oder bei Schäden infolge unsachgemäßer Verwendung, bieten wir Ihnen die Möglichkeit, das defekte Produkt kostenpflichtig zu reparieren. Für nähere Informationen oder einen Kostenvoranschlag können Sie sich ebenfalls an unseren Service wenden.

Installationshinweise

Schritt 1

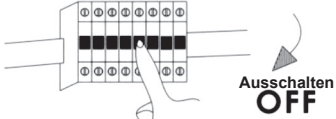

Unterbrechen Sie die Stromzufuhr und sichern diese gegen Wiedereinschaltung

Schritt 2

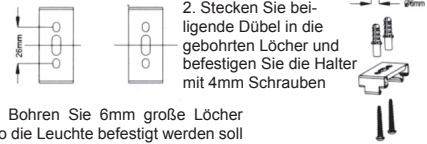

Schritt 3

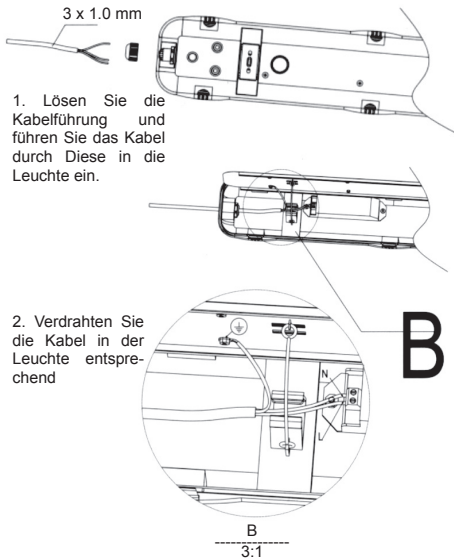

Schritt 4

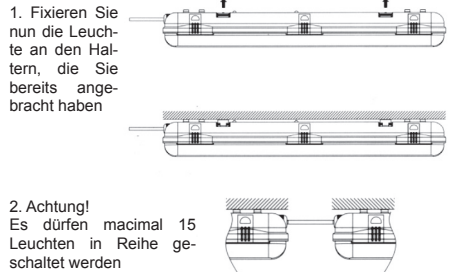

Schritt 5

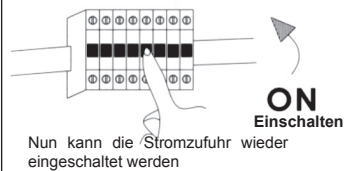



Über **70%**
Energie-Ersparnis.

www.jamara-led.com

JAMARA e.K.
Inh. Manuel Natterer
Am Lauerbühl 5 - DE-88317 Aichstetten
Tel. +49 (0) 75 65/94 12-0 - Fax +49 (0) 75 65/94 12-23

info@jamara-led.com www.jamara-led.com

